

VIVIENDA ECONOMICA DOS NIVELES/DOS FAMILIAS
 PLANTA UBICACION EN EL TERRENO
 ESC. 1:100

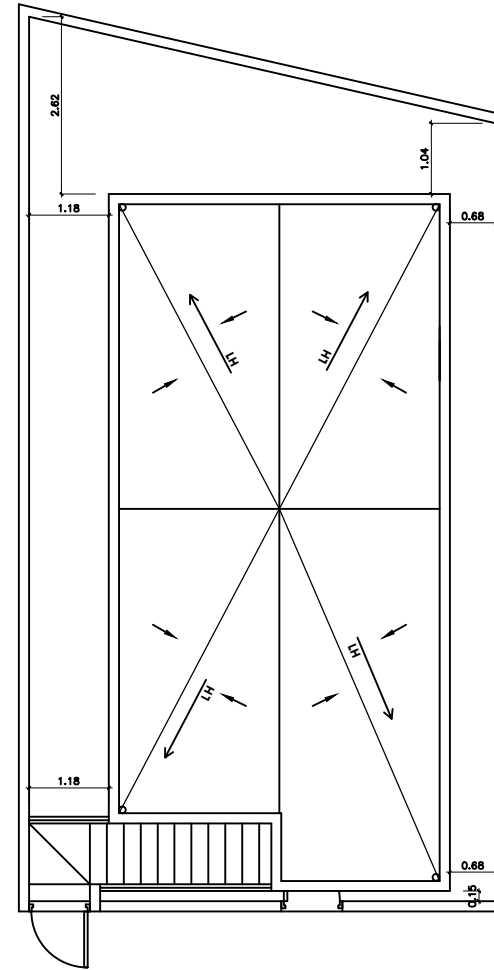

VIVIENDA ECONOMICA DOS NIVELES/DOS FAMILIAS
 PLANTA DE TECHOS
 ESC. 1:100

INDICE	
1	PLANTAS DE UBICACION, TECHOS E INDICE
2	PLANTAS AMUEBLADAS
3	PLANTA DE DIMENSIONADA Y CIMENTOS
4	ELEVACIONES Y SECCIONES
5	PLANTA ESTRUCTURAL Y DETALLES
6	PLANTA DE INSTALACION ELECTRICA Y DETALLES
7	PLANTA DE INSTALACION SANITARIA Y DETALLES
8	PLANTA ESTRUCTURAL Y DETALLES
9	PLANTA DE INSTALACION ELECTRICA Y DETALLES
10	PLANTA DE INSTALACION SANITARIA Y DETALLES



FONPER

calle Gustavo M. Ricart esq. Agustín Lara, Ens. Serralles
 Santo Domingo, República Dominicana.

**DIRECCION DE PROYECTOS
 DE CONSTRUCCION Y EDIFICACIONES**

PROYECTO	VIVIENDA ECONOMICA	1 / 10
	Sra Sofia de Oleo Alcántara	
NOMBRE DE HOJA	PLANTA DE UBICACION	INDICADA
TECHO E INDICE	ESCALA	

DISEÑO ARQUITECTONICO:	CODIA:
CALCULO ESTRUCTURAL:	CODIA:
DISEÑO ELECTRICO:	CODIA:
DISEÑO SANITARIO:	CODIA:
ESTUDIO GEOTECNICO:	CODIA:
ARQ. RESPONSABLE	Arq. Francisco Martínez
DIBUJO:	Arq. Mariano Rodríguez

PROPUESTA
FECHA
FIRMA APROBATORIA
SELLO INSTITUCION

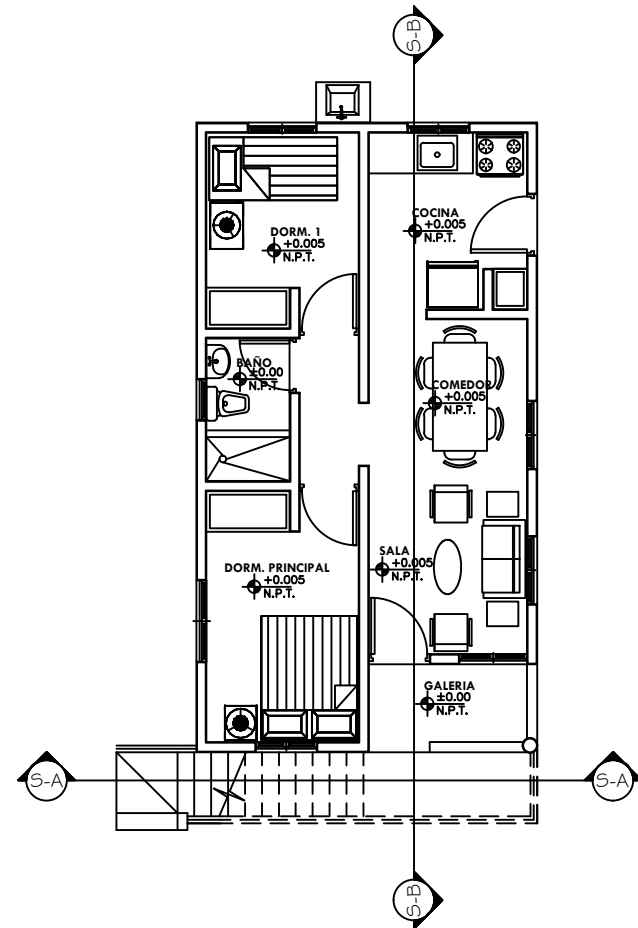

VIVIENDA DOS NIVELES
 PLANTA AMUEBLADA 1ER NIVEL
 1:50

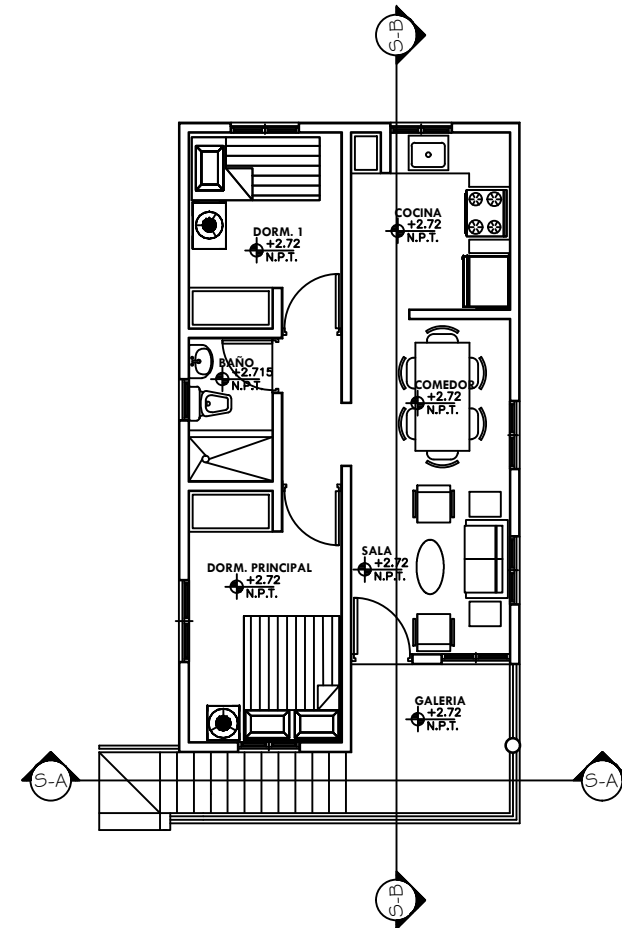

VIVIENDA DOS NIVELES
 PLANTA AMUEBLADA 2DO NIVEL
 1:50



FONPER

calle Gustavo M. Ricart esq. Agustín Lara, Esq. Serralles
 Santo Domingo, República Dominicana.

**DIRECCION DE PROYECTOS
 DE CONSTRUCCION Y EDIFICACIONES**

PROYECTO	VIVIENDA ECONOMICA	2 / 10
	Sra Sofia de Oleo Alcántara	
	PLANTA ARQUITECTONICA	
NOMBRE DE HOJA		ESCALA
INDICADA		

DISEÑO ARQUITECTONICO:	CODIA:
CALCULO ESTRUCTURAL:	CODIA:
DISEÑO ELECTRICO:	CODIA:
DISEÑO SANITARIO:	CODIA:
ESTUDIO GEOTECNICO:	CODIA:
ARQ. RESPONSABLE	Arq. Francisco Martínez
DIBUJO:	Arq. Mariano Rodríguez

PROPUESTA
FECHA
FIRMA APROBATORIA
SELLO INSTITUCION

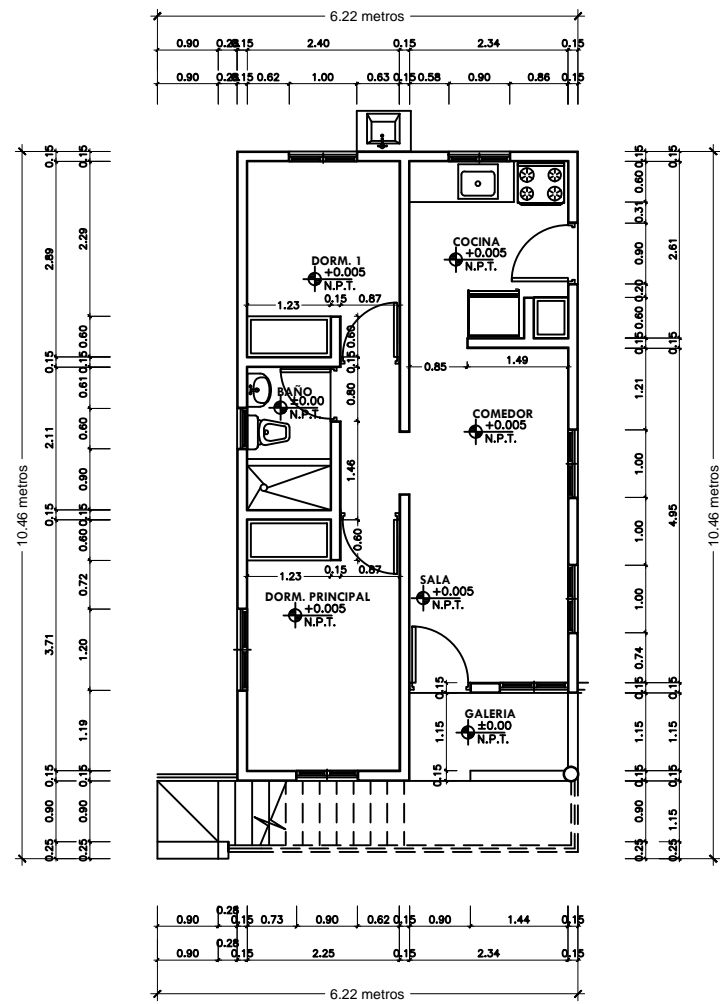

VIVIENDA DOS NIVELES
PLANTA DIMENSIONADA 1ER NIVEL
1:50

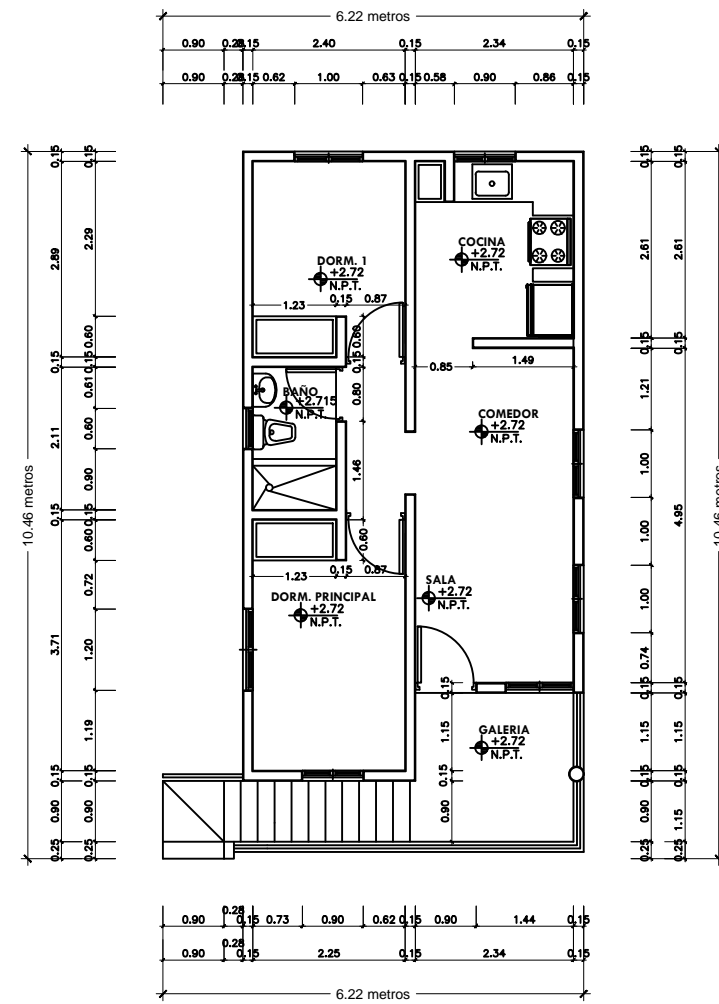

VIVIENDA DOS NIVELES
PLANTA DIMENSIONADA 2DO NIVEL
1:50



FONPER

calle Gustavo M. Ricart esq. Agustín Lara, Esq. Serralles
 Santo Domingo, República Dominicana.

DIRECCION DE PROYECTOS
DE CONSTRUCCION Y EDIFICACIONES

PROYECTO VIVIENDA ECONOMICA Sra Sofia de Oleo Alcántara	3 / 10
ESCALA INDICADA	

DISEÑO ARQUITECTONICO:	CODIA:
CALCULO ESTRUCTURAL:	CODIA:
DISEÑO ELECTRICO:	CODIA:
DISEÑO SANITARIO:	CODIA:
ESTUDIO GEOTECNICO:	CODIA:
ARQ. RESPONSABLE	Arq. Francisco Martínez
DIBUJO:	Arq. Mariano Rodríguez

PROPUESTA
FECHA
FIRMA APROBATORIA
SELLO INSTITUCION



FONPER

Calle Gustavo M. Ricart esq. Agustín Lara, Esq. Serralles
Santo Domingo, República Dominicana.

**DIRECCION DE PROYECTOS
DE CONSTRUCCION Y EDIFICACIONES**

PROYECTO VIVIENDA ECONOMICA Sra Sofia de Oleo Alcántara	4	10
	ELEVACIONES	
NOMBRE DE HOJA		INDICADA
ESCALA		

DISEÑO ARQUITECTONICO:	CODIA:
CALCULO ESTRUCTURAL:	CODIA:
DISEÑO ELECTRICO:	CODIA:
DISEÑO SANITARIO:	CODIA:
ESTUDIO GEOTECNICO:	CODIA:
ARQ. RESPONSABLE	Arq. Francisco Martinez
DIBUJO:	Arq. Mariano Rodriguez

PROPUESTA
FECHA
FIRMA APROBATORIA
SELLO INSTITUCION

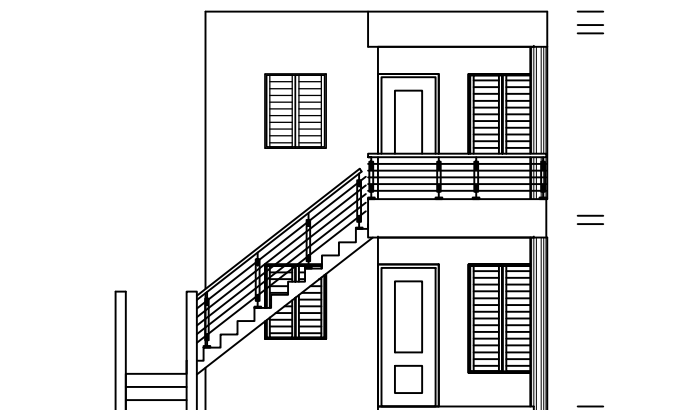

VIVIENDA DOS NIVELES
ELEVACION FRONTAL
1:50

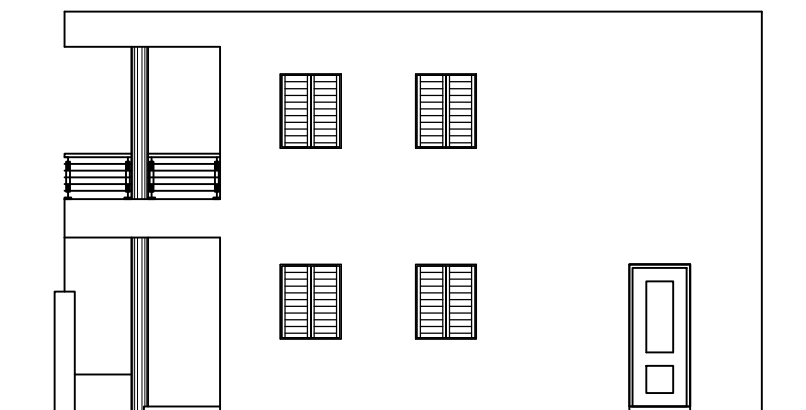

VIVIENDA DOS NIVELES
ELEVACION LATERAL DERECHO
1:50

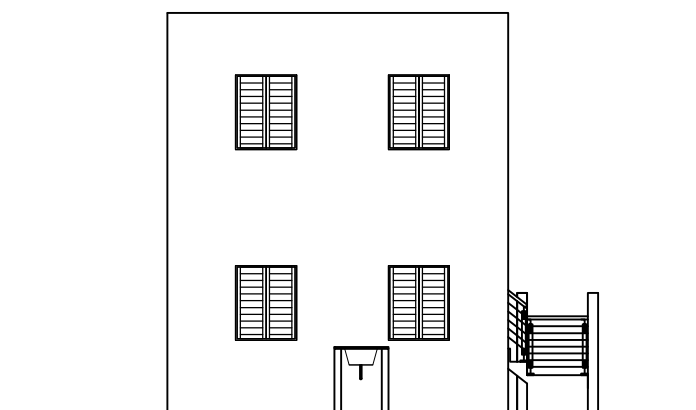

VIVIENDA DOS NIVELES
ELEVACION POSTERIOR
1:50

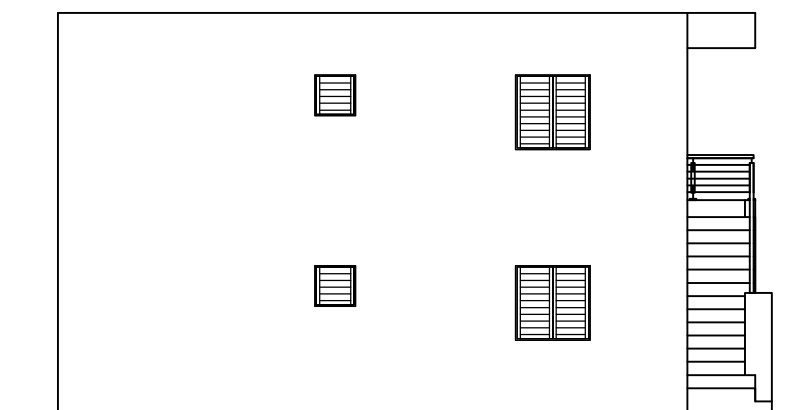

VIVIENDA DOS NIVELES
ELEVACION LATERAL IZQUIERDO
1:50

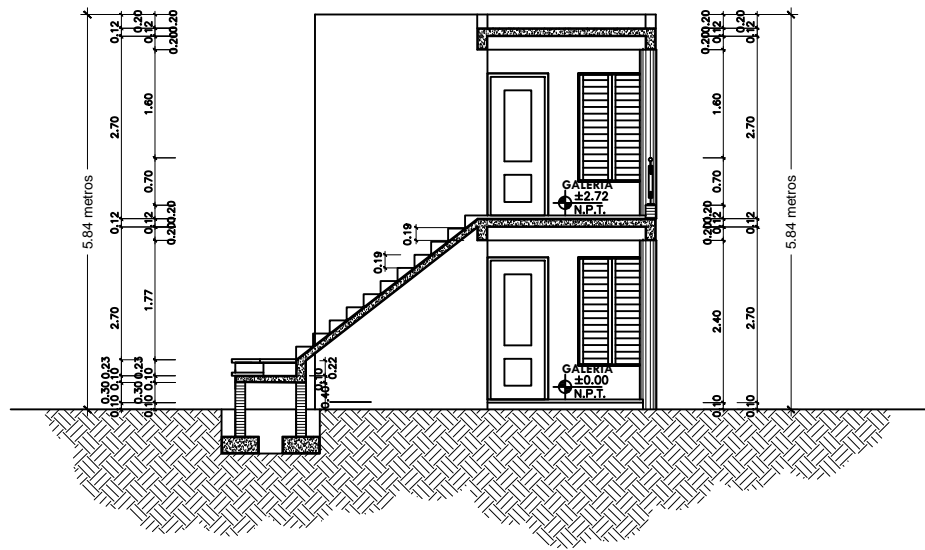

VIVIENDA ECONOMICA DOS NIVELES/DOS FAMILIAS
SECCION A-A
 ESC. 1:100

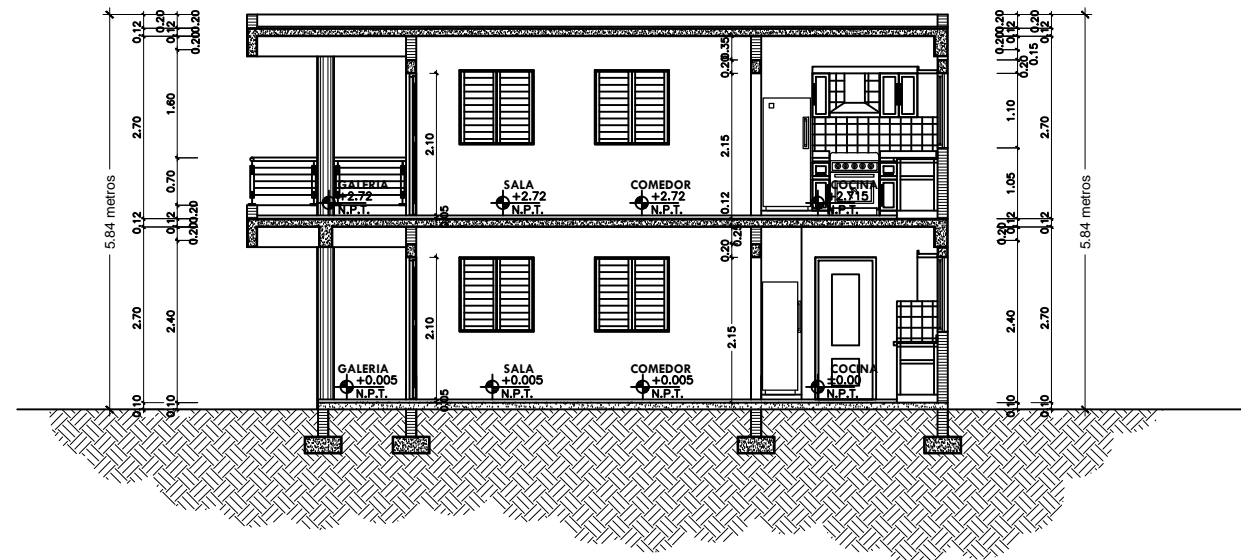

VIVIENDA ECONOMICA DOS NIVELES/DOS FAMILIAS
SECCION B-B
 ESC. 1:100



FONPER

calle Gustavo M. Ricart esq. Agustín Lara, Ens. Serraltes
 Santo Domingo, República Dominicana.

**DIRECCION DE PROYECTOS
 DE CONSTRUCCION Y EDIFICACIONES**

PROYECTO VIVIENDA ECONOMICA Sra Sofia de Oleo Alcántara	5 / 10
	NOMBRE DE HOJA SECCIONES
INDICADA ESCALA	

DISEÑO ARQUITECTONICO:	CODIA:
CALCULO ESTRUCTURAL:	CODIA:
DISEÑO ELECTRICO:	CODIA:
DISEÑO SANITARIO:	CODIA:
ESTUDIO GEOTECNICO:	CODIA:
ARQ. RESPONSABLE	Arq. Francisco Martínez
DIBUJO:	Arq. Mariano Rodríguez

DISEÑO ARQUITECTONICO:
CALCULO ESTRUCTURAL:
DISEÑO ELECTRICO:
DISEÑO SANITARIO:
ESTUDIO GEOTECNICO:
ARQ. RESPONSABLE
DIBUJO:

PROPUESTA
FECHA
FIRMA APROBATORIA
SELLO INSTITUCION



FONPER

calle Gustavo M. Ricart esq. Agustín Lara, Esas Serralles
Santo Domingo, República Dominicana.

**DIRECCION DE PROYECTOS
DE CONSTRUCCION Y EDIFICACIONES**

PROYECTO VIVIENDA ECONOMICA Sra Sofia de Oleo Alcántara	6	10
	NOMBRE DE HOJA PLANTA ESTRUCTURAL	
	ESCALA INDICADA	

DISEÑO ARQUITECTONICO:	CODIA:
CALCULO ESTRUCTURAL:	CODIA:
DISEÑO ELECTRICO:	CODIA:
DISEÑO SANITARIO:	CODIA:
ESTUDIO GEOTECNICO:	CODIA:
ARQ. RESPONSABLE	CODIA:
DIBUJO:	CODIA:

PROPUESTA
FECHA
FIRMA APROBATORIA
SELLO INSTITUCION

Arq. Francisco Martínez
Arq. Mariano Rodríguez

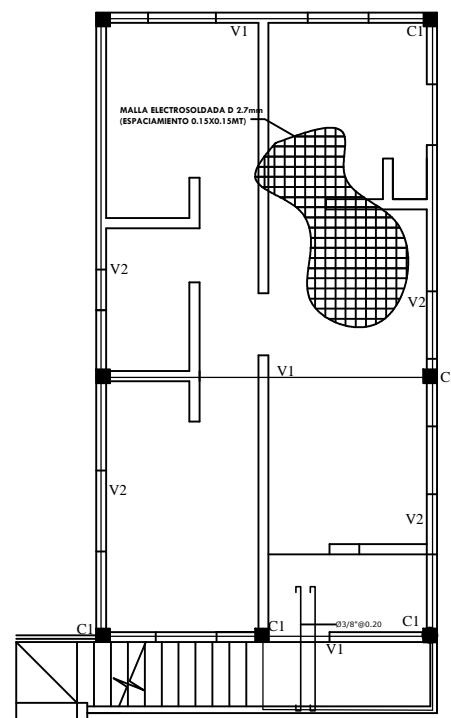
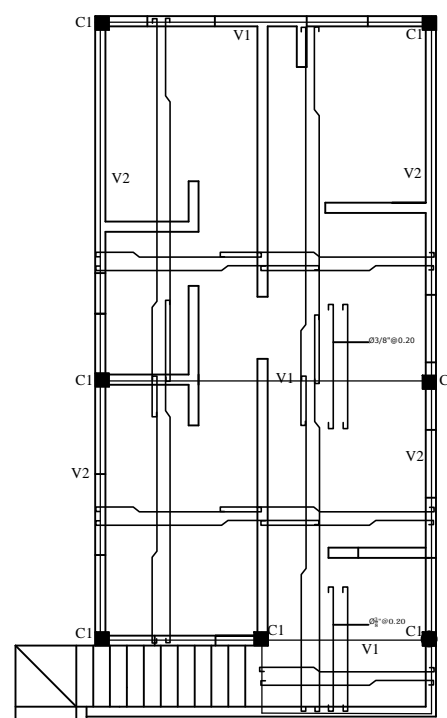

DETALLE DE ESCALERA

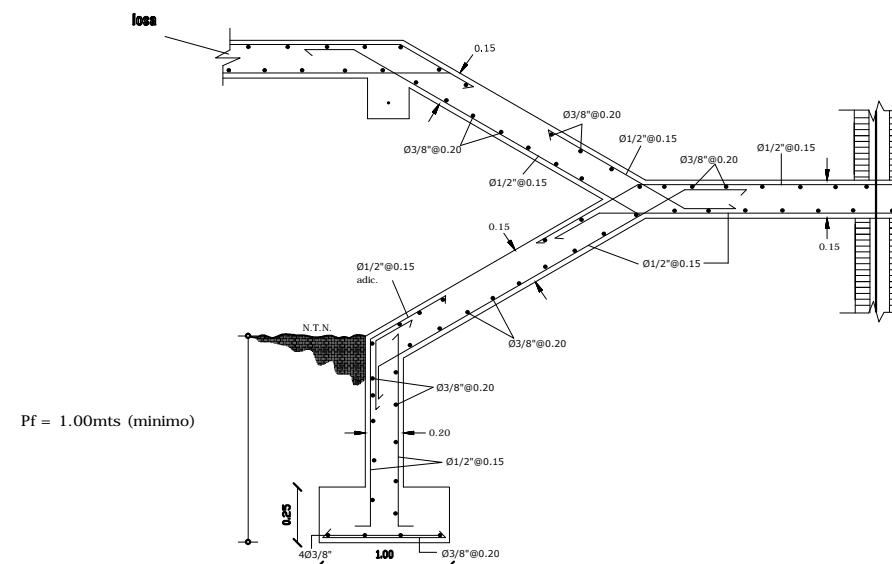

ESTRUCTURAL DE ENTREPISO
1ER NIVEL
ESC. 1:100

ESTRUCTURAL DE TECHO
2DO NIVEL
ESC. 1:100

DETALLES DE ZAPATAS COLUMNAS
ZAPATAS DE COLUMNAS C1

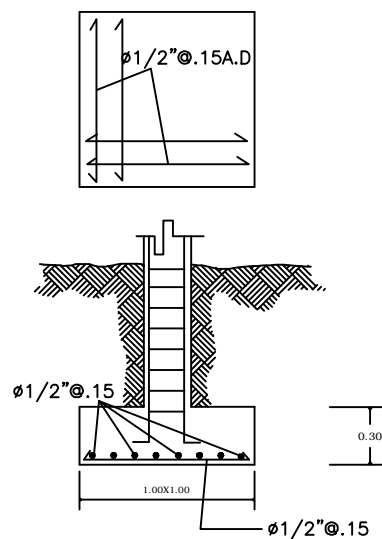

DETALLES BASTONES

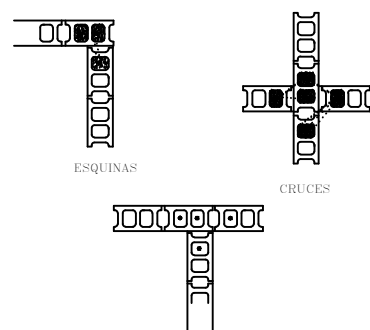

Refuerzo en huecos de muros

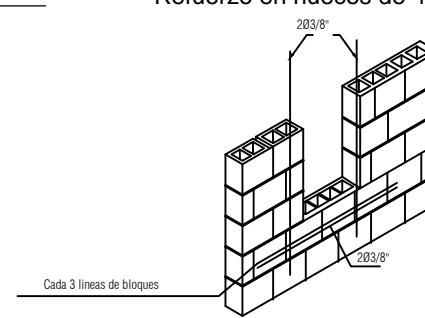

Dintel menor 1.5m

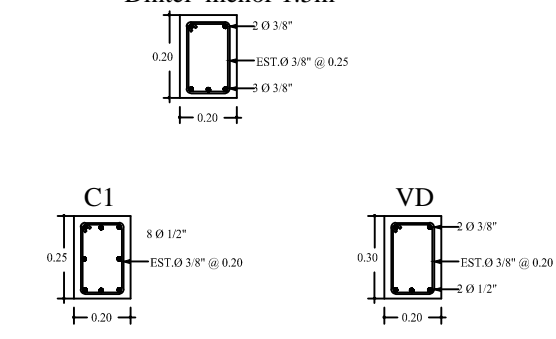

MIEMBRO ESTRUCTURAL	RESISTENCIA	
	Concreto (f'c)	Acero (fy)
LOSAS	210 kg/cm2	4200 kg/cm2
VIGAS	210 kg/cm2	4200 kg/cm2
COLUMNAS	210 kg/cm2	4200 kg/cm2
FUNDACION	210 kg/cm2	4200 kg/cm2

Acero en losas sera Ø3/8" @ 0.20m A.D.
(Salvo indicaciones contrarias)
Espesores en losas:
Entrepiso 0.12m
Techo 0.10m

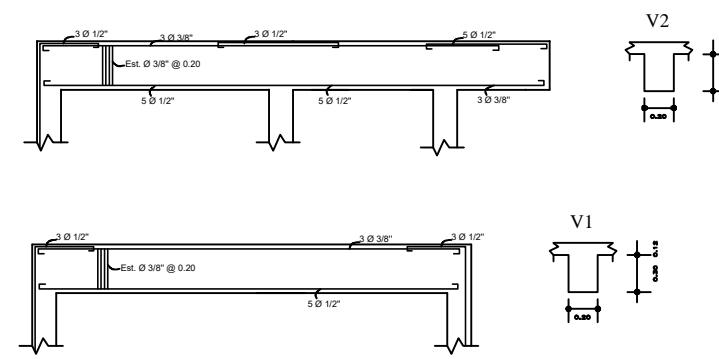

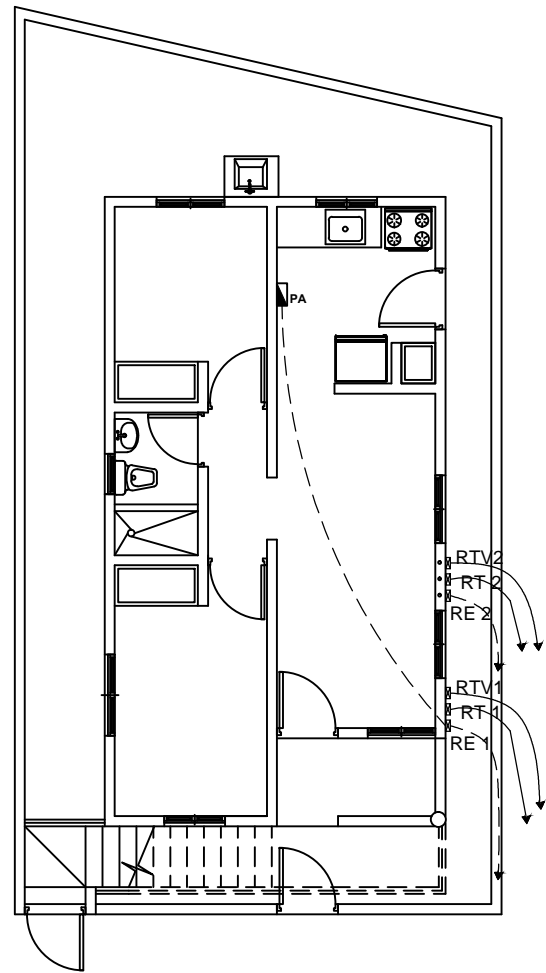

VIVIENDA DOS NIVELES
PLANTA UBICACION ELECTRICA EN EL TERRENO
 1:50

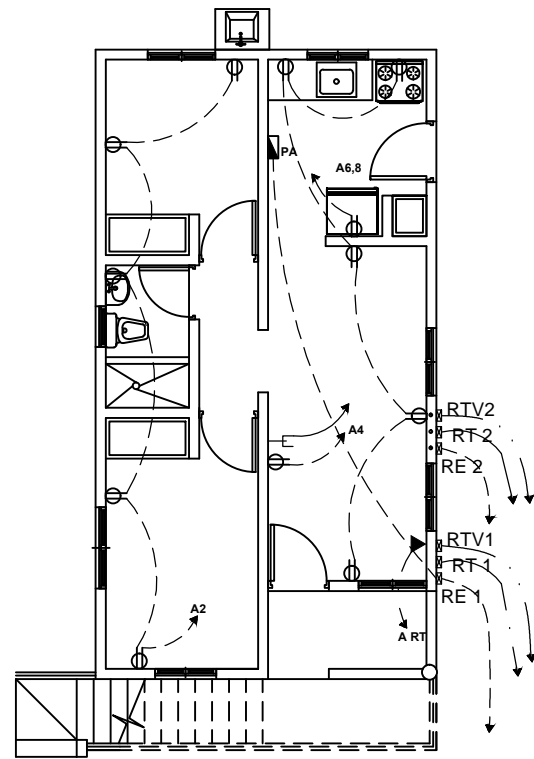

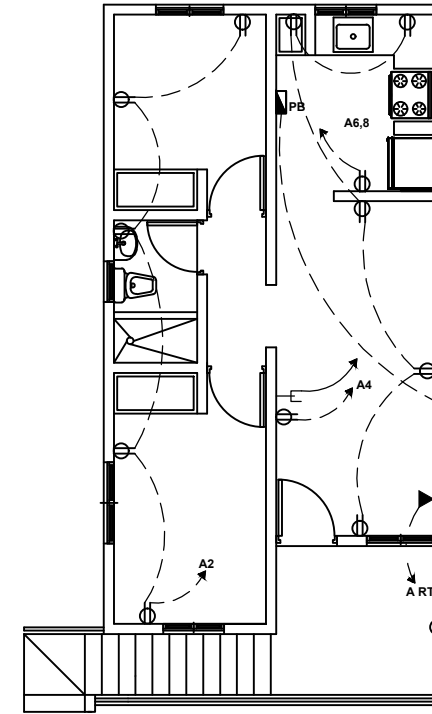

VIVIENDA DOS NIVELES
PLANTA TOMACORRIENTES 1ER NIVEL
 1:50

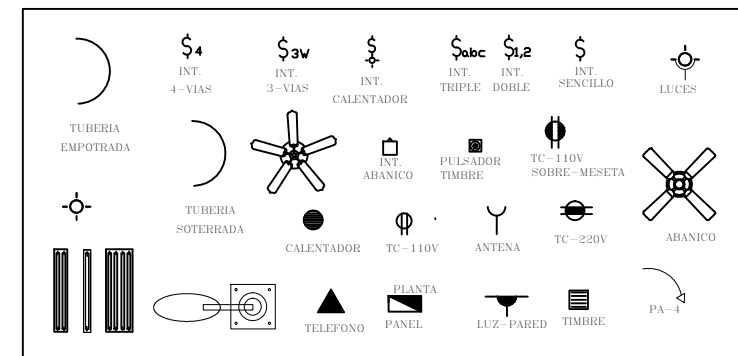

VIVIENDA DOS NIVELES
PLANTA TOMACORRIENTES 2DO NIVEL
 1:50

PANEL	A										
SITIO	INDICADO										
PLANO	INTER. PPAI										
	1 (0) FASES TH (W) CONDUCTORES, S/N			120/240			VAC 125			AMP POLOS	
	SIMILAR A: GENERAL			CAT. No. TLM 12 24 TQL			TAPA				
	AMP			POLOS			INSTALACION				
KVA	DESCRIPCION	CAL	BRK	No.	R	S	No.	BRK	CAL	DESCRIPCION	KVA
0.60	ILUMINACION	12	20	1			2	20	12	TOMACORRIENTE	0.75
0.60	ILUMINACION	12	20	3			4	20	12	TOMACORRIENTE	0.75
	RESERVA			5			6	20	12	NEVERA	1.50
	"			7			8	20	12	"	
	"			9			10			RESERVA	
	"			11			12			"	
CARGA CONECTADA		6.74 KVA		RESERVA		2.00 KVA		ALIMENTADORES			
ILUMINACION		1.54 KVA		CARGA DE DISEÑO		8.74 KVA		2 CAL No. 6 THW			
T.C.		2.70 KVA		CORRIENTE DE DISEÑO		45.52 AMP		1 CAL No. 6 NEUTRO			
OTROS		2.50 KVA		FASES		"a" 3.37 KVA		NEUTRO 31.86 AMP		1 CAL No. 10 TIERRA	
F.D.		1.00 KVA		"b" 3.37 KVA		DEMANDA MAXIMA 8.74 KVA		DUCTO: EN Ø1 1/2" PVC			





FONPER
 calle Gustavo M. Ricart esq. Agustín Lara, Es. Serralles
 Santo Domingo, República Dominicana.

DIRECCION DE PROYECTOS DE CONSTRUCCION Y EDIFICACIONES

PROYECTO VIVIENDA ECONOMICA Sra Sofia de Oleo Alcántara	7 10
NOMBRE DE HOJA PLANTA DE INSTALACIONES ELECTRICAS	
ESCALA INDICADA	

CODIA:	CODIA:
CODIA:	CODIA:
CODIA:	CODIA:
CODIA:	CODIA:
CODIA:	CODIA:
CODIA:	CODIA:
CODIA:	CODIA:

Arq. Francisco Martínez
Arq. Mariano Rodríguez

DISEÑO ARQUITECTONICO:
CALCULO ESTRUCTURAL:
DISEÑO ELECTRICO:
DISEÑO SANITARIO:
ESTUDIO GEOTECNICO:
ARQ. RESPONSABLE
DIBUJO:

PROPUESTA

FECHA

FIRMA APROBATORIA

SELLO INSTITUCION



FONPER

calle Gustavo M. Ricart esq. Agustín Lara, Esz Serralles
Santo Domingo, República Dominicana.

**DIRECCION DE PROYECTOS
DE CONSTRUCCION Y EDIFICACIONES**

PROYECTO VIVIENDA ECONOMICA Sra Sofia de Olco Alcántara	8	10
	PLANTA DISTRIBUCION DE LUMINARIAS	
ESCALA		INDICADA

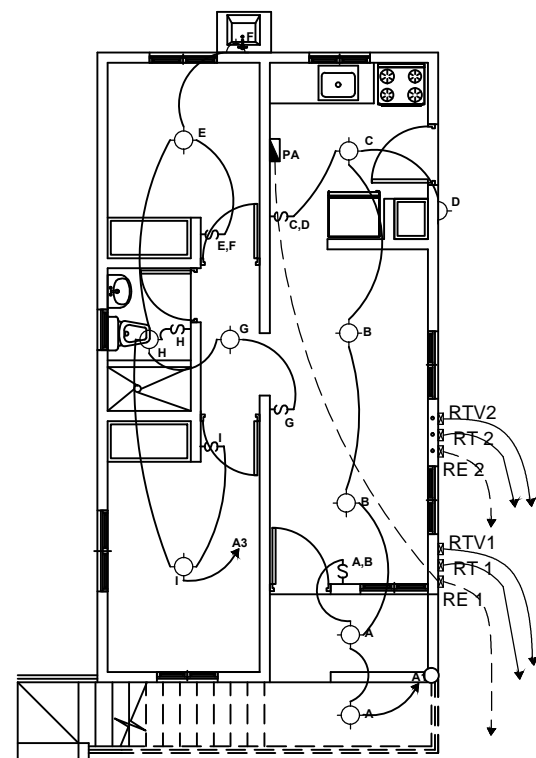

VIVIENDA DOS NIVELES
PLANTA LUMINARIAS 1ER NIVEL
1:50

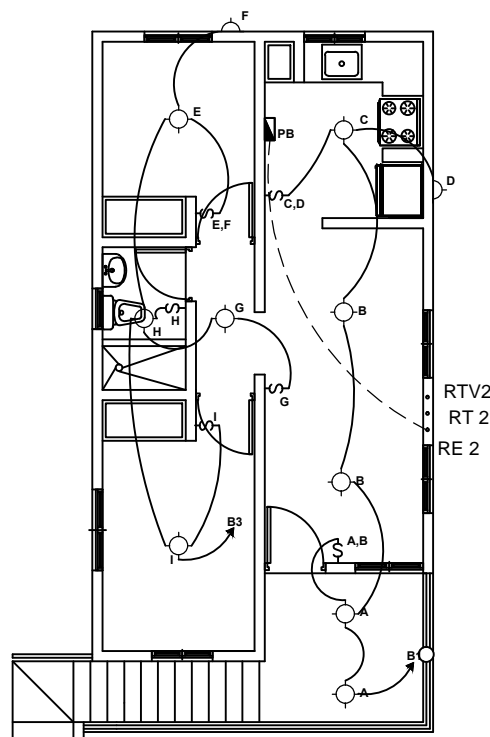

VIVIENDA DOS NIVELES
PLANTA LUMINARIAS 2DO NIVEL
1:50



DIAGRAMA ANTENA CABLE



DIAGRAMA VERTICAL DE TELEFONOS

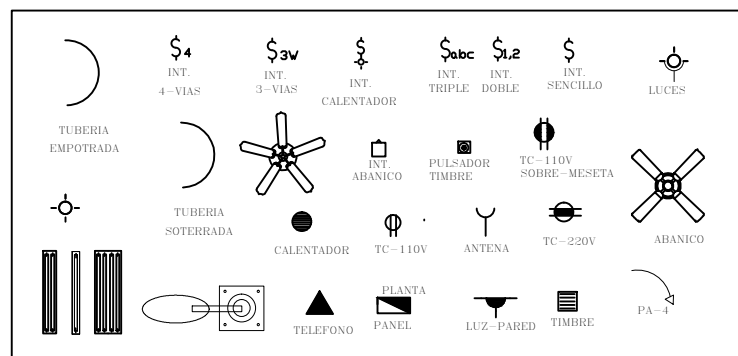

DIAGRAMA UNIFILAR
HACIA EMPRESA GENERADORA ELECTRICIDAD

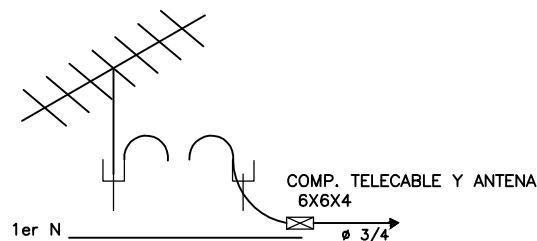

CODIGO DE COLORES DE CONDUCTORES

T: TIERRA ES DE COLOR VERDE
N: NEUTRO ES DE COLOR BLANCO
P: POTENCIALES SON DE COLORES DIFERENTES A LOS ANTERIORES

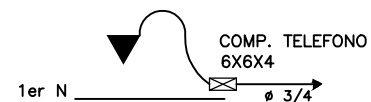
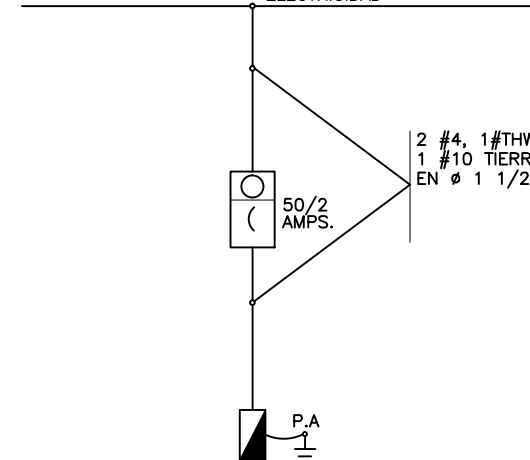

DIAGRAMA VERTICAL DE TELEFONOS



CODIA:	CODIA:	CODIA:	CODIA:	CODIA:	CODIA:	CODIA:
DISEÑO ARQUITECTONICO:	CALCULO ESTRUCTURAL:	DISEÑO ELECTRICO:	DISEÑO SANITARIO:	ESTUDIO GEOTECNICO:	ARQ. RESPONSABLE	DIBUJO:

PROPUESTA
FECHA
FIRMA APROBATORIA
SELLO INSTITUCION

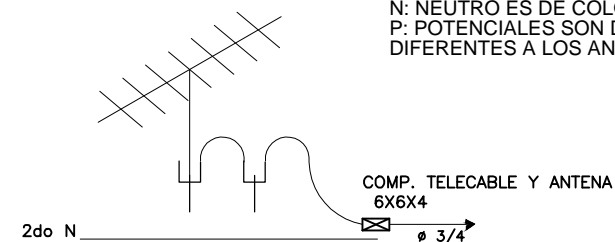
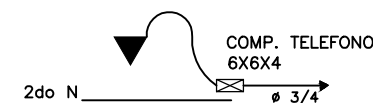
Arq. Francisco Martinez
Arq. Mariano Rodriguez

AGUAS NEGRAS
A LA CAMARA SEPTICA

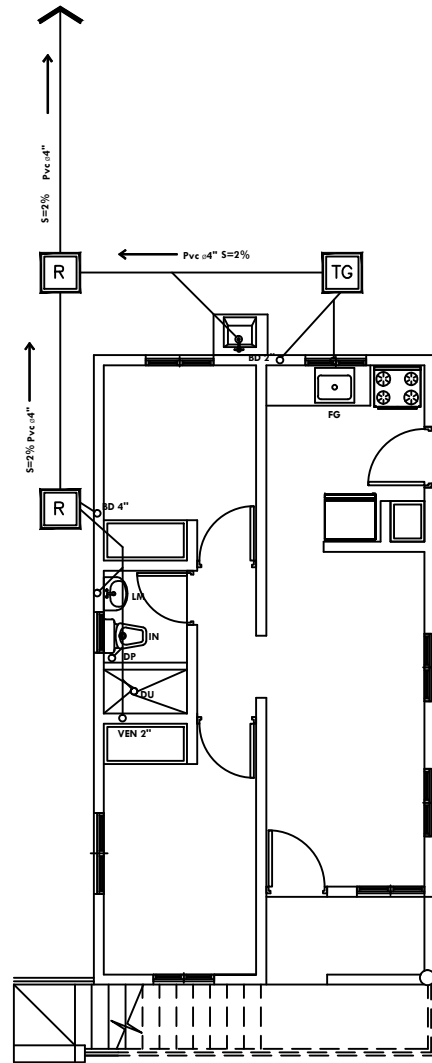

VIVIENDA DOS NIVELES
PLANTA AGUAS NEGRAS 1ER NIVEL
1:50

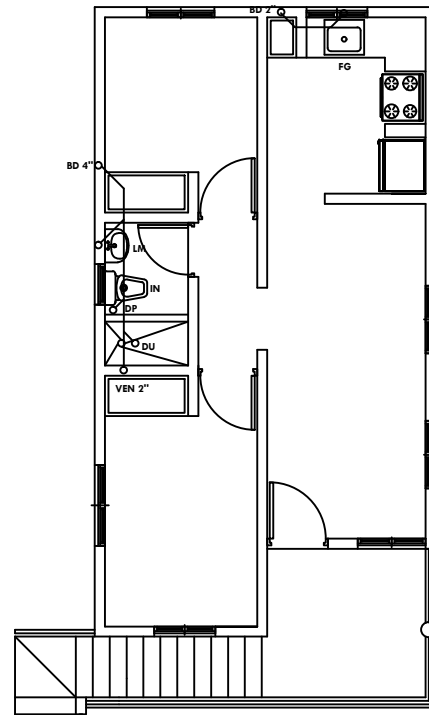

VIVIENDA DOS NIVELES
PLANTA AGUAS NEGRAS 2DO NIVEL
1:50

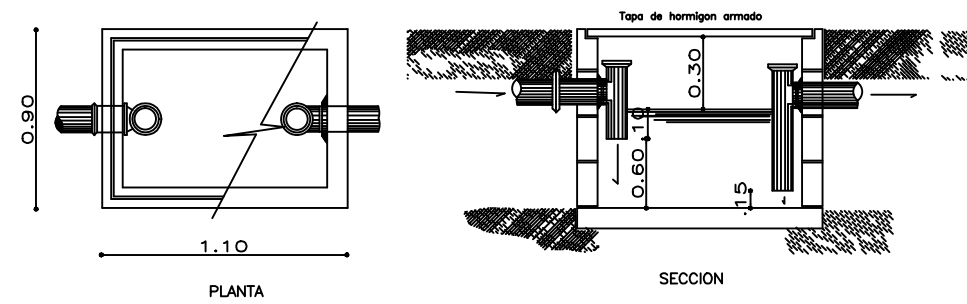

DETALLE TRAMPA DE GRASA

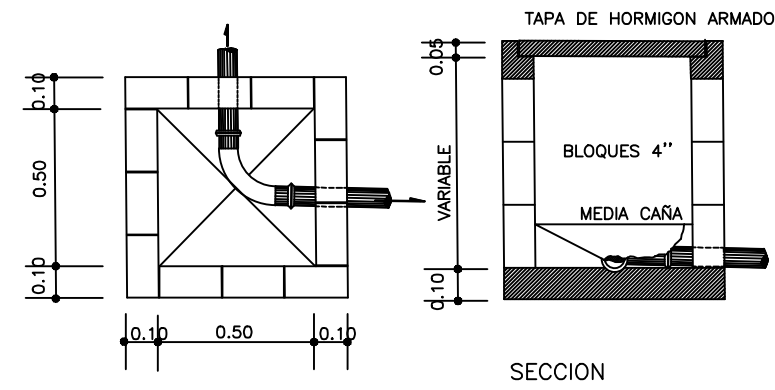

DETALLES REGISTRO



FONPER

calle Gustavo M. Ricart esq. Agustín Lara, Ens. Serralles
Santo Domingo, República Dominicana.

DIRECCION DE PROYECTOS
DE CONSTRUCCION Y EDIFICACIONES

PROYECTO	VIVIENDA ECONOMICA	9 / 10
	Sra Sofia de Oleo Alcántara	
NOMBRE DE HOJA	PLANTA DE INSTALACIONES SANITARIAS	
ESCALA	INDICADA	

CODIA:	
CODIA:	
CODIA:	
CODIA:	
CODIA:	Arq. Francisco Martínez
CODIA:	Arq. Mariano Rodríguez

DISEÑO ARQUITECTONICO:	
CALCULO ESTRUCTURAL:	
DISEÑO ELECTRICO:	
DISEÑO SANITARIO:	
ESTUDIO GEOTECNICO:	
ARQ. RESPONSABLE	Arq. Francisco Martínez
DIBUJO:	Arq. Mariano Rodríguez

PROPUESTA
FECHA
FIRMA APROBATORIA
SELLO INSTITUCION

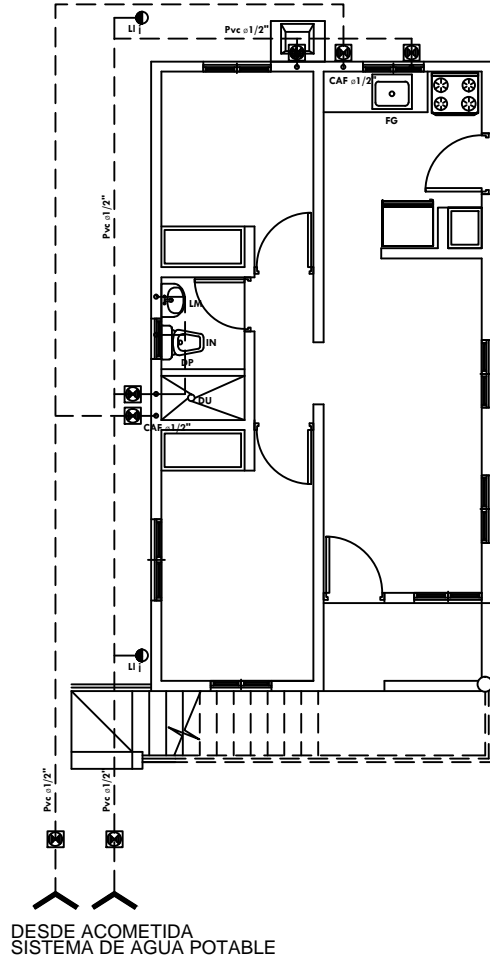

VIVIENDA DOS NIVELES
PLANTA AGUA POTABLE 1ER NIVEL
1:50

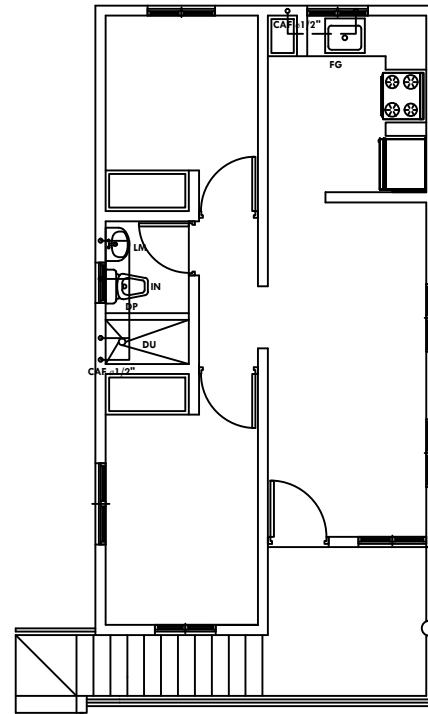

VIVIENDA DOS NIVELES
PLANTA AGUA POTABLE 2DO NIVEL
1:50

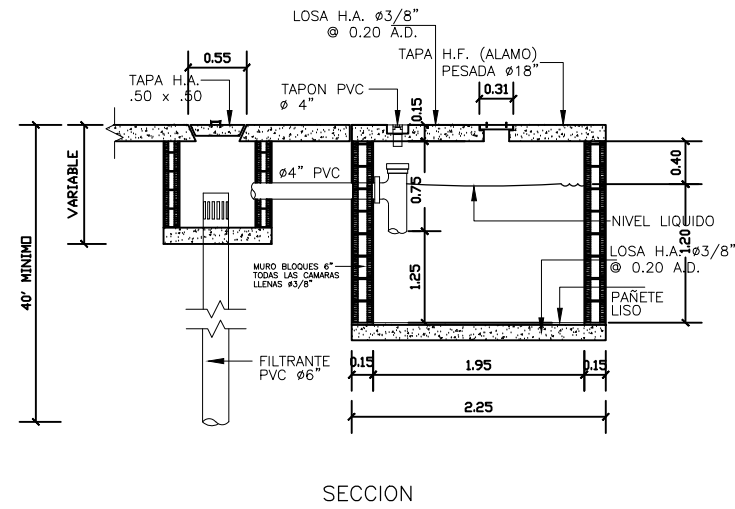
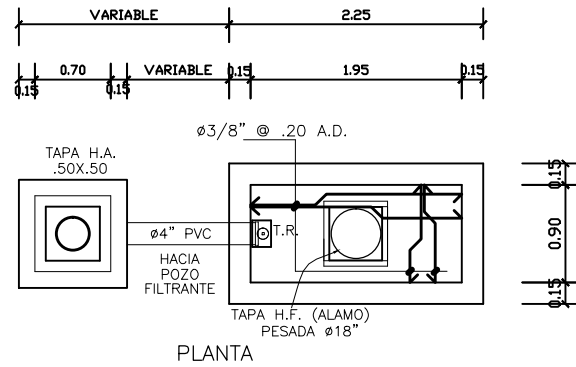
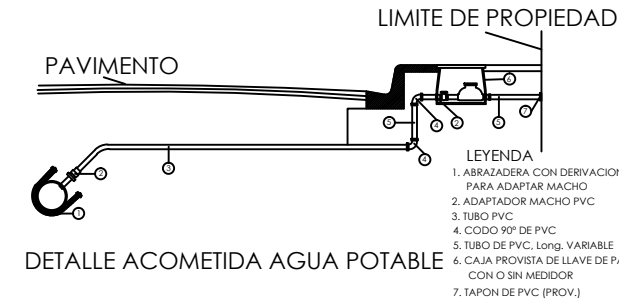

FONPER

calle Gustavo M. Ricart esq. Agustín Lara, Esz Serralles
 Santo Domingo, República Dominicana.

DIRECCION DE PROYECTOS
DE CONSTRUCCION Y EDIFICACIONES

PROYECTO	VIVIENDA ECONOMICA Sra Sofia de Oleo Alcántara	10	10
		NOMBRE DE HOJA PLANTA DISTRIBUCION DE AGUA POTABLE	
		ESCALA	
		INDICADA	

DISEÑO ARQUITECTONICO:	CODIA:
CALCULO ESTRUCTURAL:	CODIA:
DISEÑO ELECTRICO:	CODIA:
DISEÑO SANITARIO:	CODIA:
ESTUDIO GEOTECNICO:	CODIA:
ARQ. RESPONSABLE	Arq. Francisco Martínez
DIBUJO:	Arq. Mariano Rodríguez

DISEÑO ARQUITECTONICO:
CALCULO ESTRUCTURAL:
DISEÑO ELECTRICO:
DISEÑO SANITARIO:
ESTUDIO GEOTECNICO:
ARQ. RESPONSABLE
DIBUJO:

PROPUESTA
FECHA
FIRMA APROBATORIA
SELLO INSTITUCION